

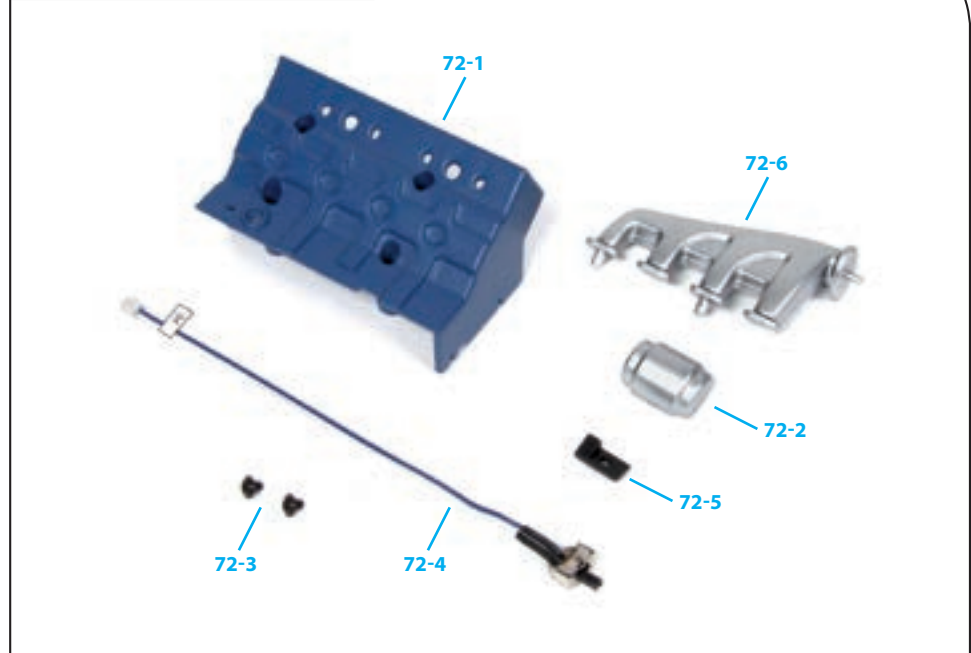

# Сборка правого блока двигателя и выключателя света

- 72-1 Правый блок двигателя
- 72-2 Газовый фильтр
- 72-3 Винт 2,3×3 мм (MP03)
- 72-4 Выключатель света
- 72-5 Держатель выключателя
- 72-6 Правый выпускной коллектор

## ДЕТАЛИ К ВЫПУСКУ 72



## ИНСТРУКЦИЯ ПО СБОРКЕ

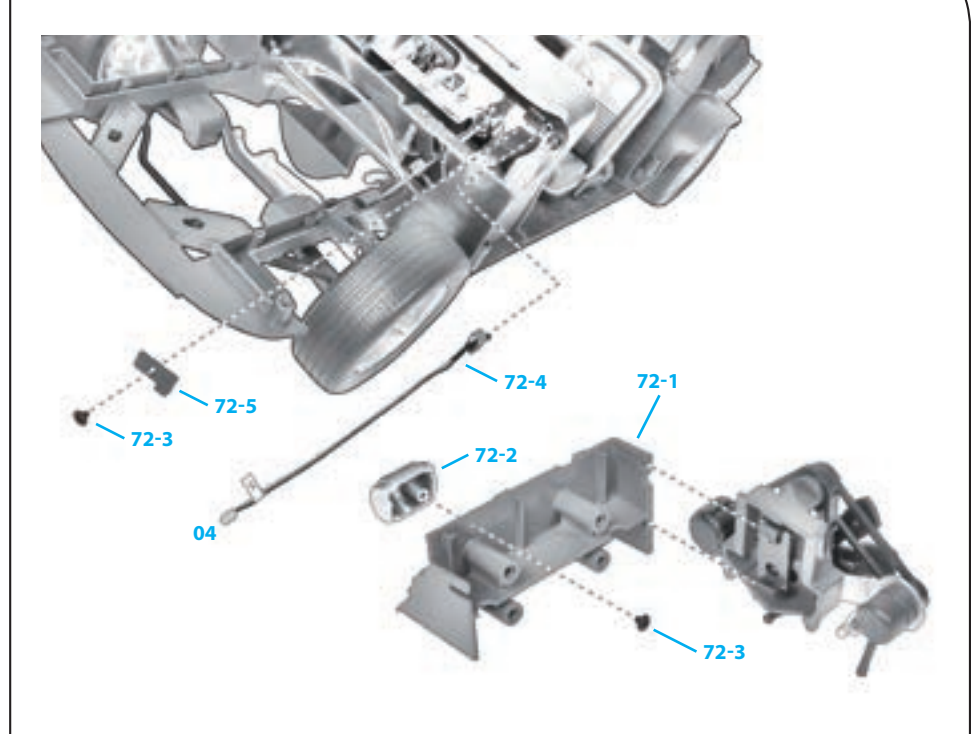

ПРИМЕЧАНИЕ: представленные на фото детали могут незначительно отличаться от деталей, полученных с этим выпуском.

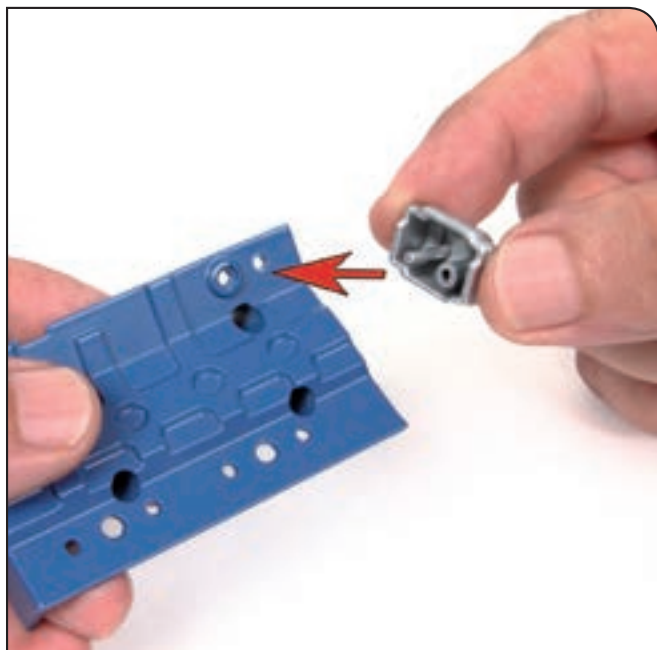

### Шаг 72-А

Придерживая правый блок двигателя (72-1), установите газовый фильтр (72-2) так, как показано на фото.

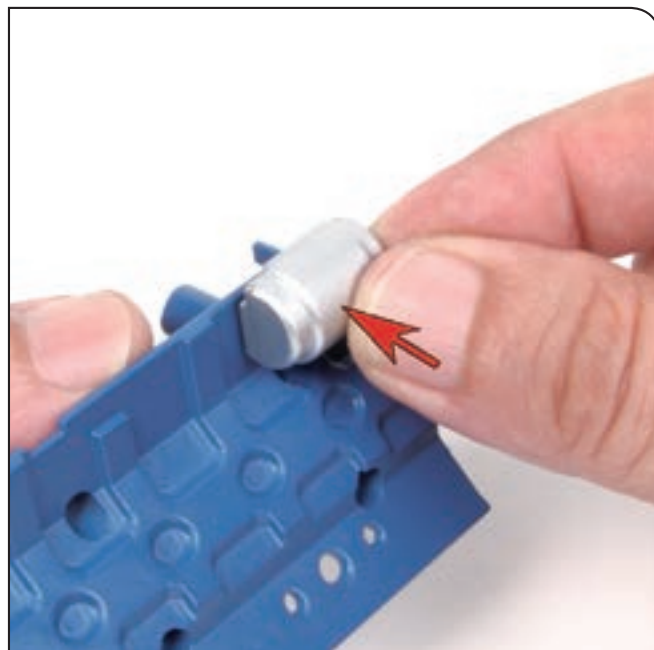

### Шаг 72-В

Вставьте фильтр в отверстие в правом верхнем углу блока двигателя. Деталь крепится только при одном правильном положении.

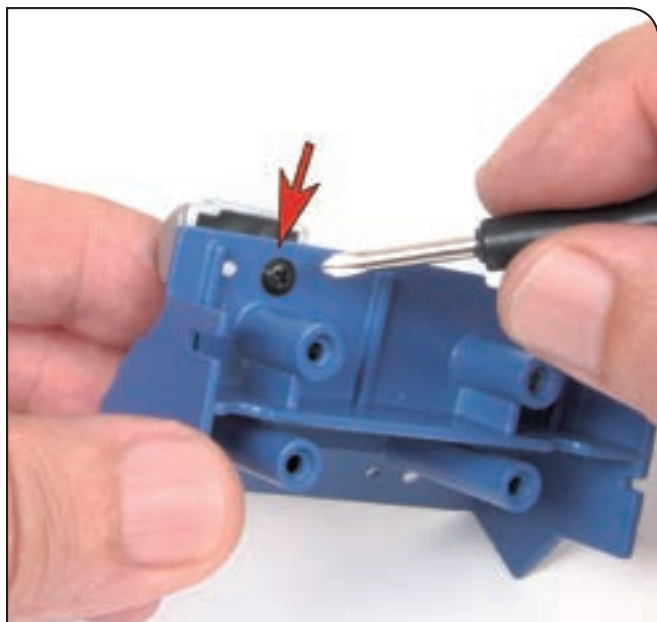

### Шаг 72-С

Переверните собранные элементы и, удерживая фильтр, закрепите его при помощи винта МР03 (72-3). Не закручивайте слишком туго.

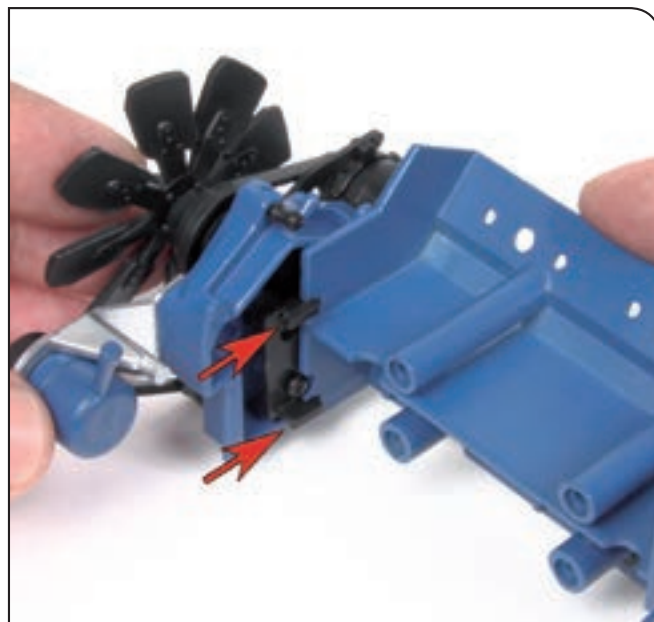

### Шаг 72-Д

Поместите передний блок двигателя так, как показано на фото. Убедитесь, что два выступа на центральной опоре вошли в пазы, имеющиеся в передней части правого блока двигателя. На данном этапе сборки детали закреплять не нужно.



### Шаг 72-E

Теперь перейдем к работе с внешней стороной приборной панели. Вставьте выключатель света (72-4) в маленькое отверстие, отмеченное на фото стрелкой.



### Шаг 72-F

Выключатель нужно вставить в приборную панель до упора.



### Шаг 72-G

Установите держатель выключателя (72-5) в предназначенное для него место. Выступающая часть детали, обозначенная стрелкой на увеличенном фрагменте фото, должна находиться над выключателем. Закрепите держатель при помощи винта МР03 (72-3). Не закручивайте его слишком туго.



### Шаг 72-H

Выключателем можно пользоваться внутри салона, с левой стороны приборной панели. Подвигайте выключатель вверх и вниз и убедитесь, что он работает в обоих положениях.



### Шаг 72-1

Так в настоящий момент выглядит блок двигателя. Сохраните правый выпускной коллектор (72-6), эта деталь будет использована в другом выпуске.



### РЕЗУЛЬТАТ СБОРКИ

Детали, собранные в настоящем выпуске, находятся в области двигателя и приборной панели.



Так ваша модель Ford Mustang Shelby GT-500 (1967) будет выглядеть после сборки.